



# 空裏毛のサルエルパンツ

design & making : 斉藤真澄 (sinafuku\*)

サイズ : 身長 90~110cm 用

布から始まる楽しい暮らし コッカファブリック・ドットコム produced by KOKKA

kokka-fabric.com

## 材料

- 生地(前後パンツ) : 60cm×100cm  
(ウエストリブ、裾リブ) : 90cm×10cm
- ゴムテープ : 幅 1cm×1m

使用した布 : (前後パンツ)P25400-401(A)

## 型紙と裁ち方図

単位は cm

### 型紙

指定の大きさに拡大する

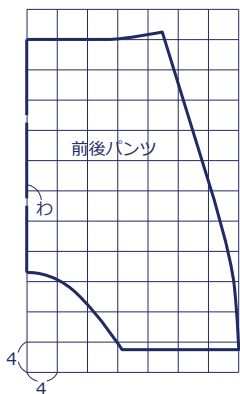

### 裁ち方図

全て裁ち切り

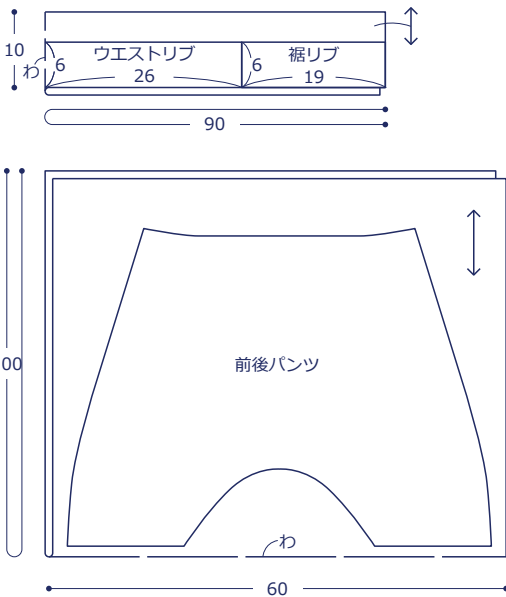

## 作り方

### 1. パンツを作る

①前後パンツを中表に合わせて両脇を縫い、縫い代に縁かがりミシンをかける

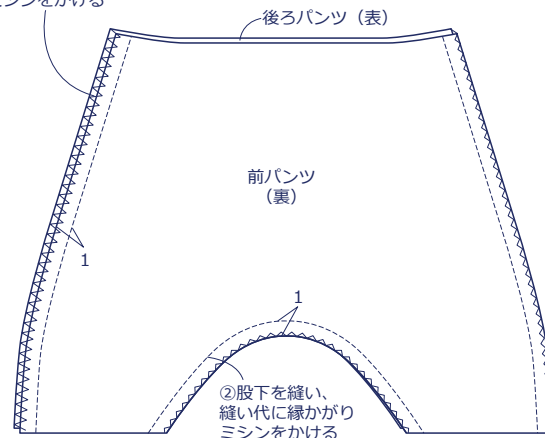

### 2. リブを「わ」に縫う

①中表に折り、ゴム通し口を残して縫う



・裾リブも同様に2枚作る

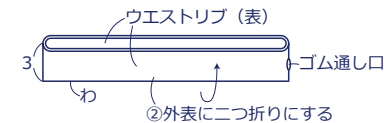

### 3. ウエストリブをつける

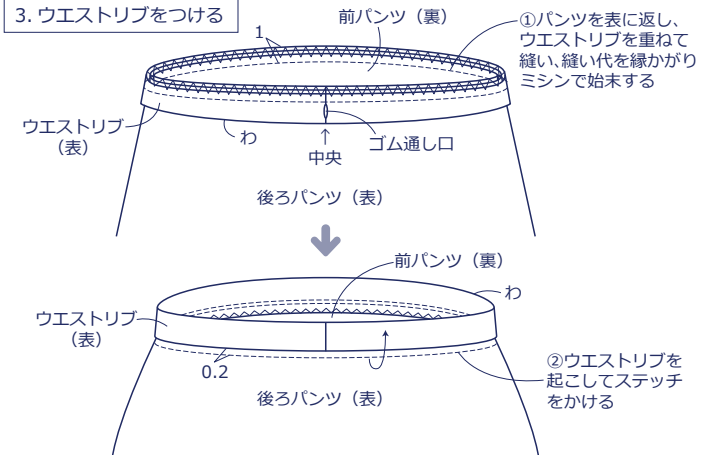

### 4. 裾リブをつける

パンツに裾リブを重ね、3-①②と同様に縫う

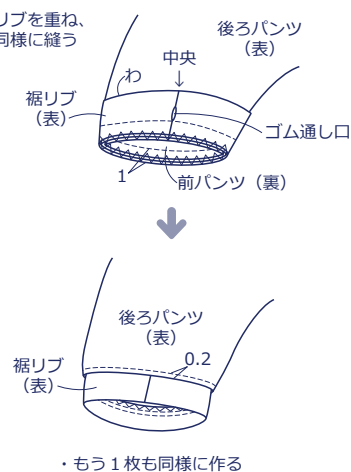

### 5. ゴムを通す

通し口からゴムテープを通し、両端を重ねて縫う

